

デジタルフォースゲージ DSV/DST シリーズ

- ・ハンドユーズに最適なデジタルフォースゲージ
- ・荷重データや合格管理を容易にする多彩な機能
- ・1000N までの幅広い荷重測定に対応可能

ハンドユーズの再現性を高める DSV シリーズ

姿勢変化警告、内部メモリ（1000件）機能を追加した上位モデル。



コストパフォーマンスの高い DST シリーズ

圧縮・引張方向のリアルタイム、ピーク測定が可能。合格判定や表示反転など使いやすさを高める機能搭載。



様々なシーンを楽にする新たな機能

ハンディー測定での姿勢条件を均一化



- ・姿勢変化を検知し、アラームでお知らせ
 - ・姿勢変化の異常をデータに記録
- ※DSV 搭載機能

複数のフォースゲージを同時管理



- ・最大4台を同時接続可能
 - ・検査データ・日付・合格判定を記録
- ※要オプションソフトウェア

低荷重レンジの故障を予防



- ・機械式ストッパーの搭載で過負荷による故障を予防
- ※50N以下のレンジにのみ搭載
※故障を完全に防ぐものではありません

連続使用・携帯性の向上

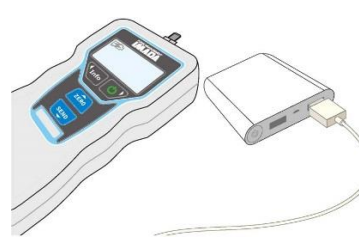

- ・最長30時間のバッテリー駆動（※バックライトオフ時）
- ・パソコンやモバイルバッテリーからの充電が可能

[主な製品機能]

◎荷重値をデジタル表示

測定値の読み取りに個人差が出ません。

◎表示上下反転

ボタン操作で表示を上下反転可能。いつでも読み取りやすい方向で表示。



◎OK 判定

上下限値を設定し、測定結果の OK をマークで表示。

◎表示

時刻、バッテリー状態などの表示が可能。直前保存データやピークおよびリアルタイムデータの同時表示が可能。



◎校正時期お知らせ

校正日予定日を設定し、校正予定日 30 日前にお知らせ。



◎アタッチメントを簡単取付

計測軸に M6 のネジが切っており、アタッチメントを簡単に着脱可能。アタッチメントの向きを固定するための樹脂ナット付属。

◎各種機能設定

ピークモードの選択や上下限設定値、操作音など各種設定が可能。

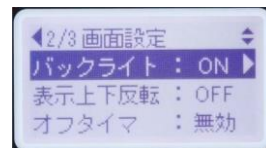

◎言語設定

操作メニュー言語は日本語、英語から選択可能です。

◎手にフィットしやすいデザイン

握りやすい凹凸のあるデザインと丈夫なアルミダイキャストボディで、手で持ってチカラを負荷することに安定感があります。

◎RS232C、USB 接続

USB ケーブル、RS232C コネクタです。付属の USB ケーブルで PC やモバイルバッテリーからの充電も可能です。



[その他各種機能]

DSV/DST 共通	DSV 機能
計測感度設定 符号反転 設定ロック オフタイマー オーバーロードアラーム	姿勢変化アラーム 連続ピークモード 内部メモリ 1000 データ

[6つの付属アタッチメント]

簡単な圧縮・引張測定は、下記の付属治具を用いて測定が可能です。

小鉤 A-1(S-1※1)	平型 A-2(S-2)	円錐 A-3(S-3)	A 型 A-4(S-4)	V 型 A-5(S-5)	接続ロッド A-6(S-6)

※ 100N 以下のレンジには A タイプ (アルミ製)、200N~1000N のレンジには S タイプ (スチール製) が付属します。

※1 1000N レンジでは SR-1 が付属します。

型式	DSV	DST
精度	±0.2%F.S. (フルスケール) ±1digit	
測定単位	N(mN, kN)、kg(g) (※1)	
表示	符号付4桁	
サンプリング速度	最大 1000 回/秒	
バッテリー動作時間	約 30 時間 (バックライト OFF 時) 約 14 時間 (バックライト ON 時) (4.5 時間満充電)	
オーバーロード値	定格約 200%	
電源	内蔵ニッケル水素電池、USB 給電 (PC、モバイルバッテリー、AC アダプタ)	
使用環境	温度: 0 - 40° C 湿度: 20 -80%RH	
機能	ピークホールド (引張または圧縮) / 上下限值判定 (OK 判定) / 感度設定 (3 段階) / 表示反転 / 符号反転 / 設定ロック / 日付時間設定 / オフタイマー / 校正時期お知らせ /	
	姿勢警告アラーム / 連続ピークモード(※2) 内部メモリ 1000 データ	
出力機能	USB / RS232C	
オーバーロードアラーム	事前通知アラーム: レンジ 90%以上 オーバーロード警告 (アラーム / 画面表示): レンジ 110%	
本体重量	約 460g (※3)	
外観形状	寸法図参照	
付属品	Force Logger (データ取り込みソフト) / USB ケーブル / AC アダプタ / アタッチメント (レンジにより付属は異なります) / キャリングケース / 取扱説明書 / 検査成績書	

- ※1 1000N レンジにおいて kN、2N/5N レンジにおいて mN, g の単位表示が可能です。kg(g) は換算値としての表示となります。
 ※2 使用最大荷重に対して 10% を満たない荷重値を測定される場合、連続ピークモードはご使用いただけません。また、破断測定のような衝撃をとまなう試験には、本モードは適さない場合がございます。お問い合わせください。
 ※3 レンジにより重量は若干異なります。

[DS シリーズレンジ]

型式	レンジ	表示	最小分解能	計測軸	付属アタッチメント
DSV (DST) -2N	2N	2.000N	0.001N	M6	A1~A6
DSV (DST) -5N	5N	5.000N	0.001N		
DSV (DST) -20N	20N	20.00N	0.01N		
DSV (DST) -50N	50N	50.00N	0.01N		S1 (SR1※) ~ S6
DSV (DST) -200N	200N	200.0N	0.1N		
DSV (DST) -500N	500N	500.0N	0.1N		
DSV (DST) -1000N	1000N	1000N	1N		

※付属アタッチメントの小鉤は、1000N のレンジには SR-1 が、200N、500N のレンジには S-1 が付属します。

[付属ソフトウェア: Force Logger]

付属 USB ケーブルで簡単にパソコンへのデータ取り込みが可能になります

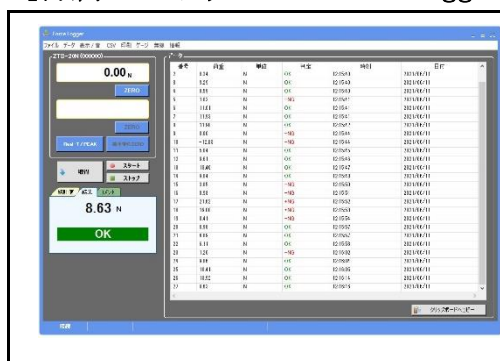

主な特徴

- 計測データを簡単に取り込み可能
- 取得データの最大値、最小値、平均値等の統計の表示
- CSV 形式でのデータ保存可能
- 毎秒 10 回の連続データの取り込みが可能
- フォースゲージ機能設定

動作環境

- OS: Windows 7/8.1/10 (32/64bit 対応)
- ハード: CPU Pentium4 (1GHz 以上)、メモリ 2GB、ハードディスク 10GB 以上推奨
- プラットフォーム: .NET Framework 4.6 以上
- 実行環境: Internet Explorer 6.0、Windows インストーラー 3.0 以降
- USB 1.1、USB 2.0 端子

応用編

計測スタンド・ソフトウェアの併用も可能です

測定・データ管理を効率よく、正確に

- ・ スタンドを用いて測定条件の均一化
- ・ 人の手では大変な強い力の測定が可能
- ・ グラフを作成し、荷重の変化を視覚化

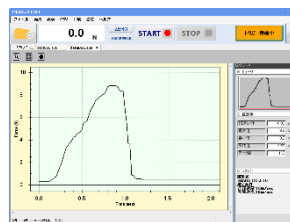

グラフ描画ソフトウェア ZLINK4↑

手動計測スタンド SVH-1000N→



[関連製品]

荷重グラフ作成ソフトウェア：ZLINK4

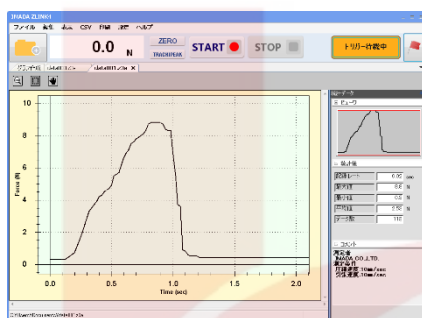

ZLINK4 主な特徴

- ・ フォースゲージ付属の USB ケーブルで接続できます。
- ・ 最大 50 回/秒の速度で荷重-時間グラフの作成が可能です。
- ・ 記録時間を設定可能なトリガー機能搭載。
- ・ 取得したデータを CSV 形式で保存可能です。
- ・ グラフごとに、コメント欄へ測定条件などをメモしておく事が可能です。

※ 詳細は個別仕様書でご確認ください。

4 台同時接続可能ソフトウェア：Force Logger Plus



Force Logger Plus 主な特徴

- ・ 最大 4 台までのフォースゲージを接続しデータ取得が可能です。
- ・ USB ハブ (付属) で 4 台のフォースゲージを簡単に接続できます。
- ・ フォースゲージのシリアル番号別で記録日時、担当者とともにデータ管理が可能です。
- ・ 取得したデータを CSV 形式で保存可能です。

※ 詳細は弊社までお問い合わせください。

デジタルフォースゲージ ZTS/ZTA シリーズ



ZTS/ZTA シリーズ主な特徴

- ① サンプルング 2000 データ/秒の速度で測定結果の再現性が高まります。
 - ② 有機 EL の見やすい画面と測定をサポートする多彩な機能搭載。
 - ③ オプションソフトウェアで微小な力の変化をグラフ描写可能。
 - ④ 電動スタンドとの連動など外部機器との接続を可能とする多彩な出力。
 - ⑤ 変位データの入出力機能搭載 (ZTA シリーズ)
- ※ZTS/ZTA シリーズの詳細は個別の仕様書をご確認ください。

ハンドル：FOH-1



フォースゲージに取り付けるハンドルです。手で持って使用する際、大きな力も安定して負荷できます。

RS232C ケーブル(9P)：CB-203



PC やその他デバイスと接続しデジタルでの通信が可能です。

交換用バッテリー：BP-403



バッテリーが消耗したときの交換用です。本体裏面のカバーを開け、簡単に交換できます。

[外観図]

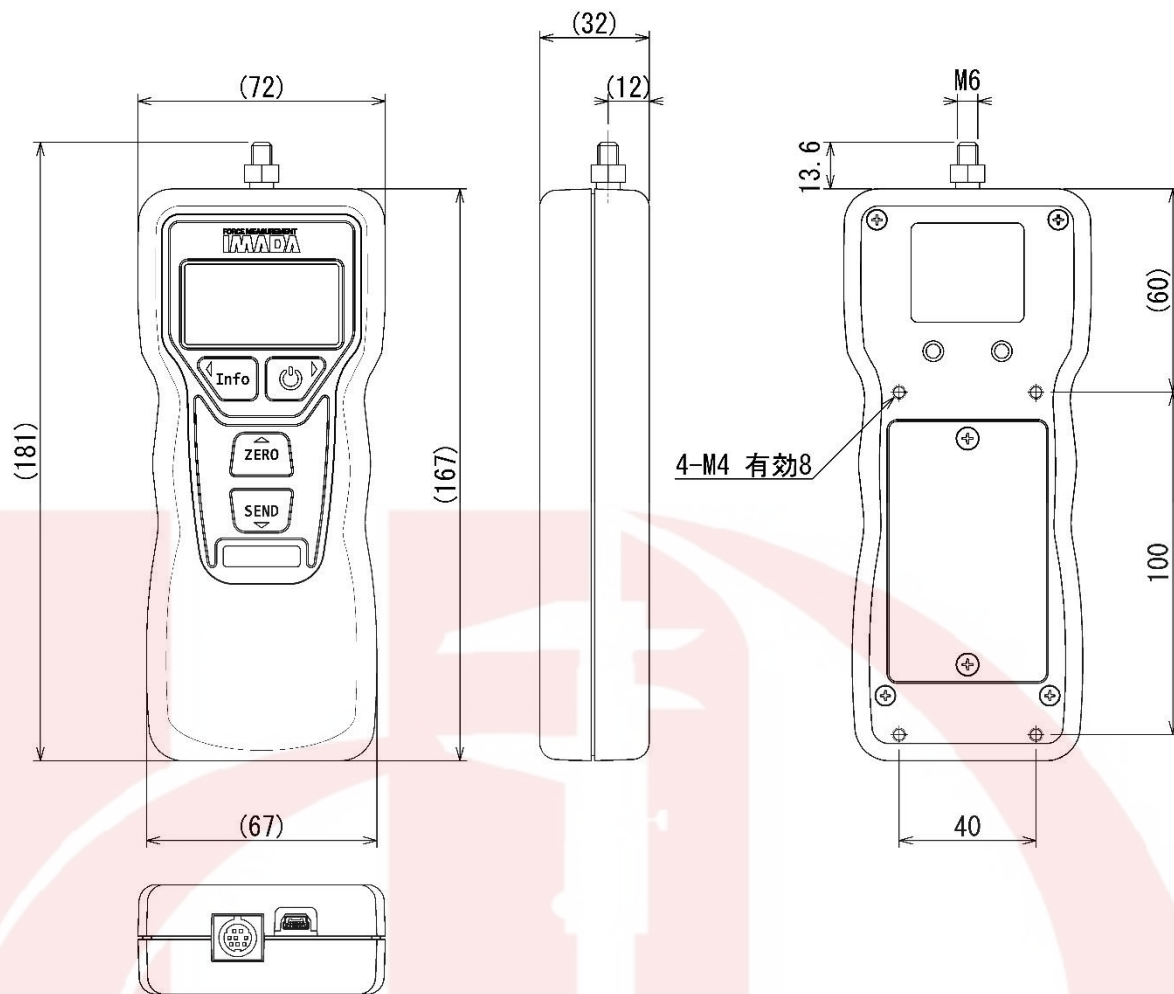

単位：mm

[校正証明書・ISO 校正サービス]

本機種では、オプションにより校正証明書・トレーサビリティチャートを発行することが可能です。
また、ISO/IEC17025に準拠した校正も行えますので、信頼性の高い校正が必要な方は、お問い合わせください。

[注意事項]

- ・本記載事項は、改良等のため予告なく変更することがありますのでご了承ください。
- ・本製品は荷重測定を目的としており、それ以外には使用できません。
- ・本仕様書の記載内容を無断で利用することはお断りしております。
- ・計測軸に、オーバーロード値を超える荷重や、ねじり・横方向からの負荷をかけるとセンサーが破損（オーバーロード）する原因となりますので、ご注意ください。
- ・本仕様書記載のソフトウェア画面には一部開発時点の画面を使用しており、実際の画面と多少異なる場合がございます。



漢廷科技有限公司

公司:105台北市松山區市民大道五段29號1樓
電話:02-2748-8187
傳真:02-2748-8161
e.mail:jeff@hardingetech.com.tw
http://www.hardingetech.com.tw/